

KATI YAKITLI ÜÇ GEÇİŞLİ OTOMATİK YÜKLEMELİ (STOKERLİ) KAT KALORİFERİ

MİMSAN KONFORMATİK serisi katı yakıtlı otomatik yüklemeli kat kaloriferleri yarım silindirik ve üç geçişli olarak üretilmektedir.

10-25 mm ebadındaki; kömür, kayısı çekirdeği, fındık kabuğu, prina gibi ekonomik katı yakıtları rahatça yakacak şekilde tasarlanmıştır.

Otomatik yakıt yükleme sistemi ile yakıt yüklemesi alttan helezon vasıtası ile gerçekleştirilirken yanma üstte devam eder, bu sayede daha verimli ve dumansız bir yanma sağlanır. Aynı zamanda yakıcı hatalarından kaynaklanan eksik veya fazla yükleme olmadığından yakıt tüketimi azalır.

25.000 Kcal/h (29 Kw) ile 150.000 Kcal/h (174 Kw) olarak 7 tipte üretilmektedir.

TS-303/5 standartlarında projelendirilerek üretimi yapılan kazanlar 97/23/CE basınçlı ekipmanlar direktifi H modülüne göre belgeleri mevcuttur.

Kazan üzerinde bulunan LCD ekran dijital kontrol paneli ile tüm ayarlar hassas olarak yapılabilmektedir.



Standart Kontrol Paneli

Kazan üzerinde standart olarak verilen Dijital kontrol paneli ile; Tesisat suyu sıcaklığını istediğiniz dereceye ayarlayarak hava üfleme fanını kumanda ederken, dijital göstergesi ile sıcaklığı takip edebilirsiniz. Yakıt yükleme ve bekleme sürelerini hassas olarak ayarlayabilirsiniz. Kazan içerisinde yakıt bitmesi durumunda (+32°C) fanı otomatik olarak kapatır. Sirkülasyon pompasını; Tesisat suyu sıcaklığına göre kumanda ederek gereksiz elektrik tüketimini önler (pompa devreye girme +30°C, pompa devreden çıkma +28°C), Dış ortam sıcaklığının düşmesi durumunda (+3°C) pompayı çalıştırarak donmasını engeller. Emniyet termostatı ile aşırı ısınmalara karşı (+90 °C) kazanı korur.

Teknik Tablo

Model	Kapasite		Boyut (mm)						Gidiş D1	Dönüş D2	Su Hacmi (lt)	Susuz ağırlık (kg)	Doldurma/Boşaltma L	Emniyet Gidiş/Dönüş	Bunker Kapasitesi (Lt)	Fan tipi	Fan debisi m ³ /h	Redüktör
	Kcal/h	Kw	Genişlik A	Genişlik A1	Yükseklik B	Uzunluk C	Bunker Çıkma Mesafesi E	Baca çapı D										
KM-25	25.000	29	474	1033	1066	807	1389	125	1"	1"	47	360	1/2"	1/2"	115	125/60	275	0.37 KW
KM-40	40.000	47	575	1150	1180	720	1588	160	1"	1"	85	480	1/2"	1/2"	205	160/60	700	0.37 KW
KM-60	60.000	70	676	1280	1302	817	1780	160	1 1/4"	1 1/4"	133	620	1/2"	1/2"	330	160/60	700	0.37 KW
KM-80	80.000	93	706	1366	1765	871	2045	160	2"	1 1/4"	185	800	1/2"	1/2"	385	ERF-2	1600	0.75 KW
KM-100	100.000	116	706	1366	1765	1055	2045	160	2"	1 1/4"	234	900	1/2"	1/2"	430	ERF-2	1600	0.75 KW
KM-125	125.000	145	780	1440	1870	1275	2090	250	2 1/2"	2 1/2"	320	950	1/2"	1/2"	750	ERF-3	2000	0.75 KW
KM-150	150.000	174	780	1440	1870	1475	2090	250	2 1/2"	2 1/2"	362	1060	1/2"	1/2"	750	ERF-3	2000	0.75 KW

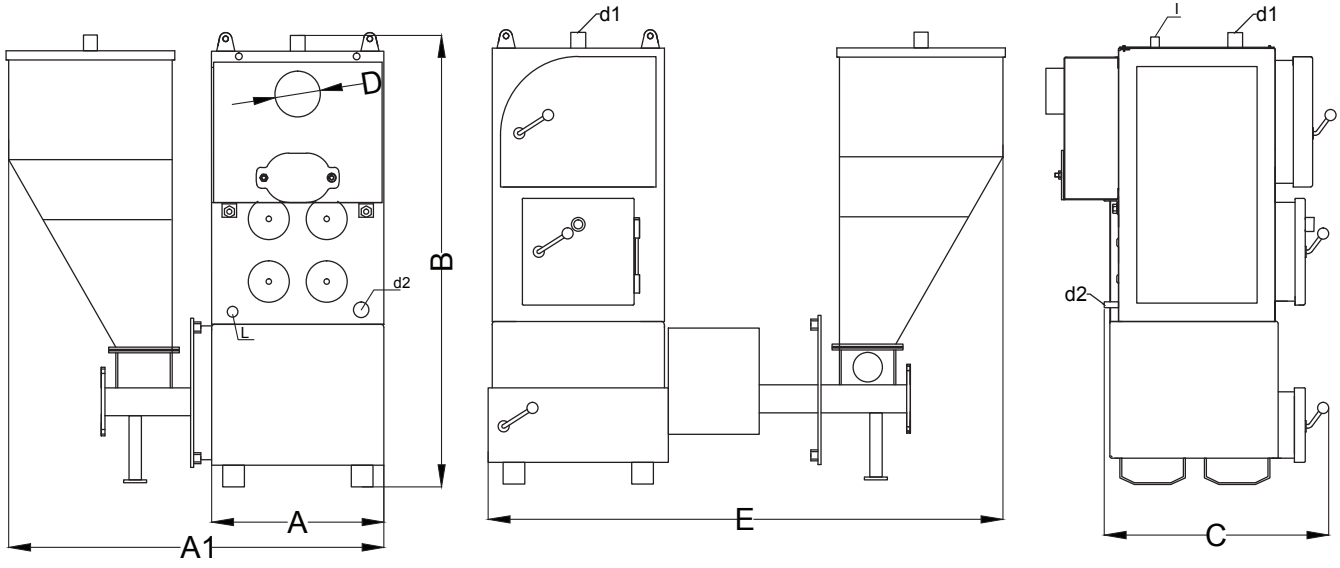

• Standart işletme basıncı 2 bar.